

J^{*}D^{*}
JAQUET DROZ



*** PETITE HEURE MINUTE DÉCENTRÉE ***

**J*
*D**
JAQUET DROZ
SWISS WATCHMAKER SINCE 1738

TECHNICAL DATA * **PETITE HEURE MINUTE OFF-CENTERED**

| | |
|-------------------------|---|
| Model | PETITE HEURE MINUTE OFF-CENTERED |
| Reference | J0055xxxxx |
| Caliber | Jaquet Droz 6150 |
| Power reserve | 38 hours |
| Number of rubies | 29 |
| Case | Steel or 18-carat gold Diameter: 35, 39, 41 or 43 mm |
| Glass | Anti-reflective sapphire crystal |
| Display | Off-centered hours and minutes |
| Water-resistant | To 3 bar (30 metres) |

INSTRUCTIONS FOR USE * PETITE HEURE MINUTE OFF-CENTERED

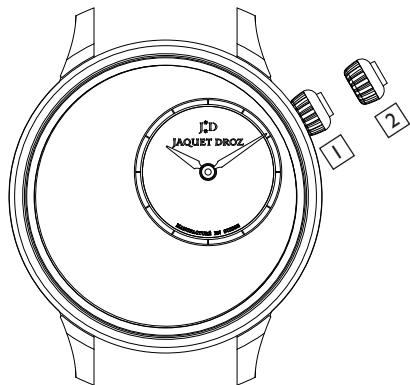

The crown has two positions

- 1 Neutral position
- 2 Time-setting position

Starting the watch

Crown at 2 o'clock in position 1. This position enables you to restart the self-winding mechanical movement manually by turning the crown upwards (▲).

Important note: This should be done before each use (40 turns minimum).

Setting the time

Pull out the crown at 2 o'clock to position 2. Turn the crown

upwards (▲) or downwards (▼) to move the hands to the required time.

After this operation, push the crown back to position 1; then turn the crown downwards (▼) to ensure it turns freely.

Remember: This watch is water-resistant to 3 bar (30 meters), provided that the crown is in position 1.

DONNÉES TECHNIQUES * **PETITE HEURE MINUTE DÉCENTRÉE**

| | |
|--------------------------|---|
| Modèle | PETITE HEURE MINUTE DÉCENTRÉE |
| Référence | J0055xxxxx |
| Calibre | Jaquet Droz 6150 |
| Réserve de marche | 38 heures |
| Nombre de rubis | 29 |
| Boîtier | Acier ou or 18 carats Diamètre : 35, 39, 41 ou 43 mm |
| Verre | Saphir, traité anti-reflets |
| Affichage | Heures et minutes décentrées |
| Étanchéité | Jusqu'à 3 bar (30 mètres) |

INSTRUCTIONS D'UTILISATION * PETITE HEURE MINUTE DÉCENTRÉE

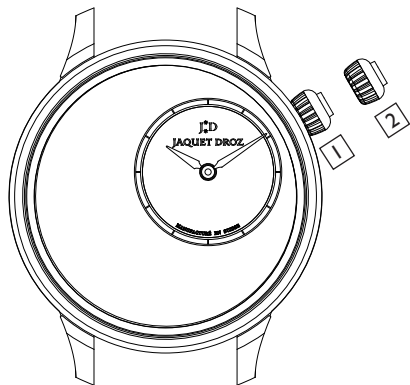

La couronne a deux positions

- 1 Position neutre
- 2 Position de réglage de l'heure

Mise en marche de la montre

Couronne située à 2 h en position 1. Cette position vous permet de remettre en marche le mouvement mécanique à remontage automatique en tournant la couronne vers le haut (▲).

Important : À faire avant chaque utilisation (40 tours minimum).

Réglage de l'heure

Placer la couronne située à 2 h en position 2. Tourner la

couronne vers le haut (▲) ou le bas (▼) pour déplacer les aiguilles jusqu'à ce qu'elles indiquent l'heure souhaitée.

Une fois cette opération terminée, remettre la couronne en position 1. Tourner ensuite la couronne vers le bas (▼) pour vérifier qu'elle tourne librement.

Rappel : Cette montre est garantie étanche jusqu'à 3 bar (30 mètres), à condition que la couronne soit en position 1.

技术规格 * **PETITE HEURE MINUTE OFF-CENTERED**

| | |
|-------------|----------------------------------|
| 表款 | PETITE HEURE MINUTE OFF-CENTERED |
| 编号 | J0055xxxxxx |
| 机芯 | Jaquet Droz 6150 |
| 动力储存 | 约 38 小时 |
| 宝石轴承 | 29 |
| 表壳 | 精钢或18K金 直径：35、39、41或43毫米 |
| 表镜 | 防眩处理合成蓝宝石 |
| 显示 | 偏心时分显示盘 |
| 防水深度 | 3巴（30米） |

使用说明 * PETITE HEURE MINUTE OFF-CENTERED

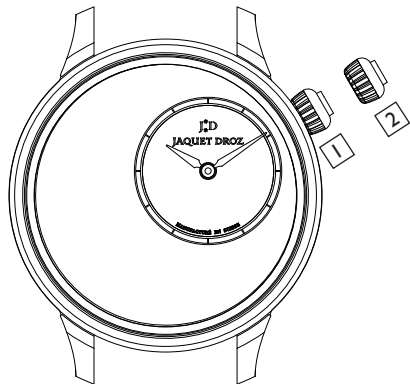

表冠有两个位置

- 1 中间位置
- 2 时间设定位置

启动腕表

当2点钟位置的表冠处于位置1，向上 (▲) 旋转表冠，即可手动重启自动上链机芯。

重要提示：每次使用前请旋转表冠（最少40圈）。

设定时间

将2点钟位置的表冠拔出到位置2，向上 (▲) 或向下 (▼) 旋转表冠，将指针调校到想要的时间。

操作完成后，将表冠推回位置1；然后向下 (▼) 旋转表冠，确保其能旋转自如。

请谨记：只有当表冠处于位置1，此款腕表方能达到所保证的防水深度3巴（30米）。

ТЕХНИЧЕСКИЕ ХАРАКТЕРИСТИКИ * **PETITE HEURE MINUTE OFF-CENTERED**

| | |
|----------------------------|---|
| Модель | PETITE HEURE MINUTE OFF-CENTERED |
| Артикул | J0055xxxxx |
| Калибр | Jaquet Droz 6150 |
| Запас хода | 38 часов |
| Количество камней | 29 |
| Корпус | Сталь или золото 750 пробы Диаметр: 35, 39, 41 или 43 мм |
| Стекло | Сапфировое с антибликовым покрытием |
| Стрелки | Смещенные от центра часовая и минутная стрелки |
| Водонепроницаемость | До 3 бар (30 метров) |

ИНСТРУКЦИЯ ПО ЭКСПЛУАТАЦИИ * PETITE HEURE MINUTE OFF-CENTERED

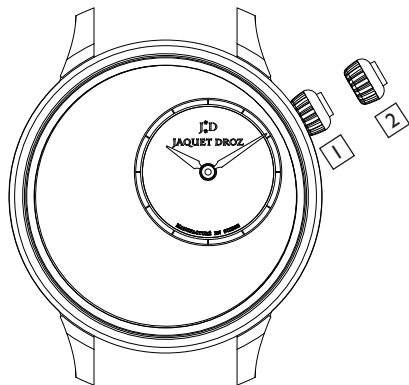

Заводная головка имеет два положения

- 1 Нейтральное положение
- 2 Положение для установки времени

Завод

Заводная головка напротив метки «2 часа» в положении **1**. В данном положении можно вручную завести механизм с автоматическим подзаводом, вращая заводную головку вверх (**▲**).

Важно! Выполняйте данную операцию перед каждым использованием (минимум 40 оборотов).

Установка времени

Установите заводную головку напротив метки «2 часа» в положении **2**. Вращайте головку вверх (**▲**) или вниз (**▼**) до установки нужного времени.

По завершении операции верните заводную головку в положение **1**. Поверните головку вниз (**▼**), чтобы удостовериться, что она вращается свободно.

Следует помнить: Водонепроницаемость гарантируется до 3 бар (30 метров) при условии, что заводная головка остается в положении **1**.

技術仕様 * プティ・ウール ミニット オフセンター

| | |
|---------|--|
| モデル | プティ・ウール ミニット オフセンター (PETITE HEURE MINUTE OFF-CENTERED) |
| リファレンス | J0055xxxxxx |
| キャリバー | Jaquet Droz 6150 |
| パワーリザーブ | 38時間 |
| 石数 | 29石 |
| ケース | ステンレススチールまたは18Kゴールド 直径 : 35、39、41、43 mm |
| 風防 | サファイアガラス無反射コーティング |
| 表示 | オフセンターの時分表示 |
| 防水性 | 3気圧 (30m) 防水 |

取り扱い方法 * プティ・ウール ミニット オフセンター

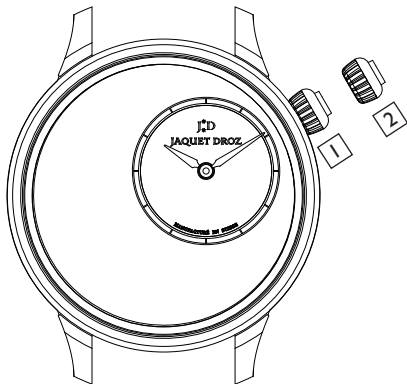

リューズには2つのポジションがあります

- ① 通常のポジション
- ② 時刻のセット

ゼンマイの巻き上げ

2時位置のリューズがポジション①にあるとき、自動巻きムーブメントを手で巻くことができます。この位置でリューズを奥(▲)に回してください。

重要: ご使用毎にゼンマイの巻き上げを必ず行ってください(最低40回転以上)。

時刻のセット

2時位置のリューズをポジション②に引き出します。この

位置でリューズを奥(▲)、または手前(▼)に回し、針を希望の時刻まで進めます。

時刻を合わせたら、リューズをポジション①に押し戻します。操作を終えたのち、リューズを(ポジション①で)もう一度手前(▼)に回し、空回りすることを確認してください。

ご注意: この時計はリューズがポジション①に完全に押し込まれている場合にのみ3気圧防水が確保されます。

TECHNISCHE DATEN * **PETITE HEURE MINUTE OFF-CENTERED**

| | |
|--------------------------|--|
| Modell | PETITE HEURE MINUTE OFF-CENTERED |
| Referenz | J0055xxxxx |
| Kaliber | Jaquet Droz 6150 |
| Gangreserve | 38 Stunden |
| Lagersteine | 29 Rubine |
| Gehäuse | Edelstahl oder 18 Karat Gold Durchmesser: 35, 39, 41 oder 43 mm |
| Glas | Saphir, entspiegelt |
| Anzeige | Dezentrale Stunden und Minuten |
| Wasserdichtigkeit | Bis 3 bar (30 Meter) |

BEDIENUNGSANLEITUNG * PETITE HEURE MINUTE OFF-CENTERED

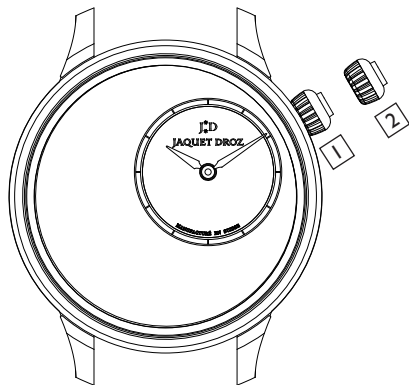

Krone mit zwei Positionen

- 1 Position in Grundstellung
- 2 Position zum Einstellen der Uhrzeit

Aufziehen der Uhr

Krone bei zwei Uhr in Position 1.
In dieser Position lässt sich das Uhrwerk mit Automatikaufzug manuell wieder in Gang setzen, indem die Krone in Richtung oben (▲) gedreht wird.

Zu beachten: Die Uhr sollte vor jedem Tragen aufgezogen werden (mindestens 40 Umdrehungen).

Einstellen der Uhrzeit

Krone bei zwei Uhr in Position 2 ziehen. Die Krone nach oben (▲) oder unten (▼) bewegen, um die Zeiger auf die gewünschte Uhrzeit zu drehen.

Danach muss die Krone wieder auf die Grundstellung gebracht werden. In dieser Position 1 wird sie dann leicht nach unten (▼) bewegt, um zu überprüfen, ob sie sich frei drehen lässt.

Zur Erinnerung: Diese Uhr ist bis zu einem Druck von 3 bar (30 Meter) garantiert wasserdicht, sofern sich die Krone in Position 1 befindet.

TEKNİK BİLGİLER * **PETITE HEURE MINUTE OFF-CENTERED**

| | |
|--------------------------|---|
| Model | PETITE HEURE MINUTE OFF-CENTERED |
| Referans | J0055xxxxx |
| Kalibre | Jaquet Droz 6150 |
| Güç rezervi | 38 saat |
| Mücevher sayısı | 29 |
| Kasa | Çelik veya 18 karat altın Çap: 35, 39, 41 veya 43 mm |
| Safir | Safir, yansıma yapmayacak şekilde işlenmiş |
| Ekran | Saat ve dakika |
| Suya Dayanıklılık | 3 bar'a kadar (30 metre) |

KULLANIM KILAVUZU * PETITE HEURE MINUTE OFF-CENTERED

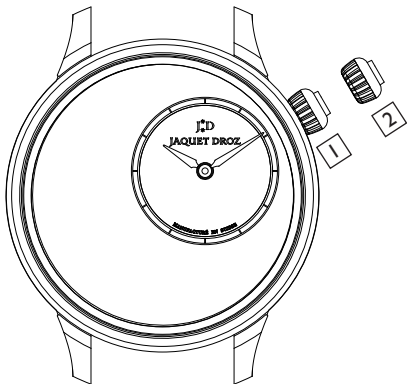

Kurma kolunun iki konumu vardır

- 1 Nötr konum
- 2 Saat ayarlama konumu

Saatin çalıştırılması

Saat 2 hizasındaki kurma kolu 1 numaralı konumda. Bu konum kurma kolunu yukarıya doğru (▲) döndürerek mekanik mekanizmayı manuel olarak çalıştırmanıza olanak tanır.

Önemli: Her kullanımdan önce yapılmalıdır (en az 40 tur).

Saatin ayarlanması

Saat 2 hizasındaki kurma kolunu 2 numaralı konuma

getirin. Kurma kolunu yukarıya (▲) ya da aşağıya (▼) doğru döndürerek akrep ve yelkovanı istenen saati gösterene kadar ilerletin.

Bu işlemden sonra kurma kolunu 1 numaralı konuma geri getirin. Ardından, ayar kolunu aşağıya doğru (▼) çevirerek serbest olduğundan emin olun.

Uyarı: Bu saat, kurma kolunun 1 numaralı konumda olması şartıyla 3 bara (30 metre) kadar su geçirmezlik garantilidir.

DATI TECNICI * **PETITE HEURE MINUTE OFF-CENTERED**

| | |
|--------------------------|---|
| Modello | PETITE HEURE MINUTE OFF-CENTERED |
| Referenza | J0055xxxxx |
| Calibro | Jaquet Droz 6150 |
| Riserva di carica | 38 ore |
| Numero di rubini | 29 |
| Cassa | Acciaio o oro 18 carati Diametro: 35, 39, 41 o 43 mm |
| Vetro | Zaffiro, con trattamento antiriflesso |
| Indicazione | Ore e minuti decentrati |
| Impermeabilità | Fino a 3 bar (30 metri) |

ISTRUZIONI PER L'USO * PETITE HEURE MINUTE OFF-CENTERED

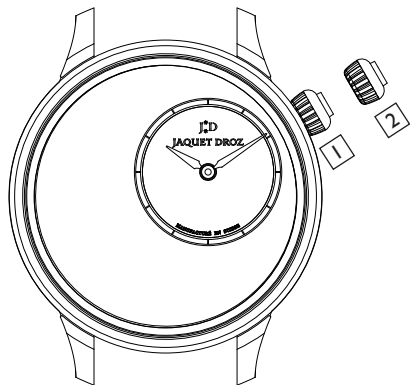

La corona ha due posizioni

- 1 Posizione neutra
- 2 Posizione di regolazione dell'ora

Avviamento dell'orologio

Corona situata alle ore 2 in posizione 1. Questa posizione permette di riavviare manualmente il movimento meccanico a carica automatica ruotando la corona verso l'alto (▲).

Importante: eseguire questa operazione prima di ogni utilizzo (minimo 40 giri).

Regolazione dell'ora

Portare la corona situata alle ore 2 in posizione 2. Ruotare

la corona verso l'alto (▲) o verso il basso (▼) per spostare le lancette fino a quando non indicheranno l'ora desiderata.

Una volta terminata questa operazione, riportare la corona in posizione 1. Ruotare quindi la corona verso il basso (▼) per verificare che giri liberamente.

Promemoria: l'impermeabilità dell'orologio è garantita fino a 3 bar (30 metri), a condizione che la corona sia in posizione 1.

CARACTERÍSTICAS TÉCNICAS * **PETITE HEURE MINUTE OFF-CENTERED**

| | |
|--------------------------|--|
| Modelo | PETITE HEURE MINUTE OFF-CENTERED |
| Referencia | J0055xxxxx |
| Calibre | Jaquet Droz 6150 |
| Reserva de marcha | 38 horas |
| Número de rubíes | 29 |
| Caja | Acero u oro de 18 quilates Diámetro: 35, 39, 41 o 43 mm |
| Cristal | Zafiro con tratamiento antirreflejante |
| Indicaciones | Horas y minutos descentrados a las 12 |
| Estanqueidad | Hasta 3 bar (30 metros) |

INSTRUCCIONES DE USO * PETITE HEURE MINUTE OFF-CENTERED

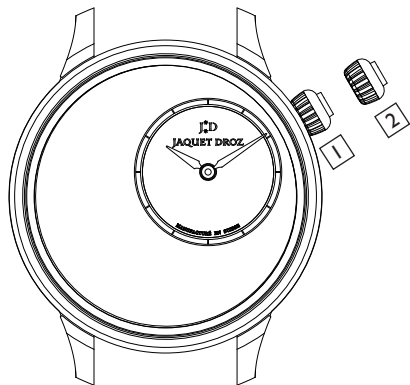

La corona tiene dos posiciones

- 1 Posición neutra
- 2 Posición de ajuste de la hora

Puesta en marcha del reloj

Corona situada a las 2 en posición **1**. En esta posición, se puede poner en marcha el movimiento mecánico automático manualmente girando la corona hacia arriba (**▲**).

Importante: Realizar antes de cada utilización (al menos 40 vueltas).

Ajuste de la hora

Tirar la corona situada a las 2 en posición **2**. Girar la corona hacia

arriba (**▲**) o hacia abajo (**▼**) para desplazar las manecillas hasta que indiquen la hora deseada.

Una vez terminado el ajuste, se debe colocar la corona en posición **1** nuevamente. Para verificar que la corona gira correctamente, se debe girar hacia abajo (**▼**).

Recordatorio: Este reloj es hermético hasta 3 bar (30 metros) siempre y cuando la corona esté en posición **1**.

SERVICING A JAQUET DROZ WATCH

Like all sophisticated mechanisms, the movement of a mechanical watch has to withstand extreme conditions: frequent changes of position and temperature, shocks, magnetic fields, dust, irregular oiling, etc.

A JAQUET DROZ watch is a master-piece of mechanical precision. It is expected to function 86,400 seconds per day over many years. In order to maintain its value and high quality, it must be checked regularly.

For example, the quality of the lubricants diminishes over time, as the oil inevitably loses its fluidity. The watch should be serviced every 5 years even if it is not worn regularly.

For such an overhaul the master watchmakers at the Jaquet Droz workshop completely dismantle the movement. They check and clean each component and replace any which show signs of wear.

Once this delicate stage of the overhaul has been completed, the movement is re-assembled with great care. During this operation the movement is oiled as required. All the adjustments (functioning of the escapement, endshake of the train, etc.) are of course done by hand.

Before the movement is refitted inside the case, the latter is thoroughly cleaned and polished.

Once the movement has been recased all the different functions of the watch are checked once again (self-winding mechanism, date and day setting, second time-zone, power reserve, perpetual calendar, etc.) before the watch is returned to its owner.

The recommended service schedule is indicated hereafter.

RÉVISION D'UNE MONTRE JAQUET DROZ

À l'instar de tous les mécanismes sophistiqués, le mouvement d'une montre mécanique doit résister aux conditions extrêmes: changements fréquents de position et de température, chocs, champs magnétiques, poussière, lubrification irrégulière, etc.

Une montre JAQUET DROZ est un chef d'œuvre de précision mécanique. Elle est conçue pour fonctionner 86'400 secondes par jour pendant de très nombreuses années. Afin de préserver toute sa valeur et sa grande qualité, elle doit régulièrement faire l'objet d'une révision.

Par exemple, la qualité des lubrifiants diminue au fil du temps, l'huile perdant inévitablement de sa fluidité. La montre doit être révisée tous les 5 ans, même si elle n'est pas portée régulièrement.

Pour effectuer cette révision, les maîtres horlogers de l'atelier Jaquet Droz démontent entièrement le mouvement. Ils vérifient et nettoient chaque composant et remplacent ceux présentant des signes d'usure.

Une fois cette délicate étape de la révision terminée, le mouvement est réassemblé avec le plus grand soin. Lors de cette opération, le mouvement est lubrifié autant que nécessaire. Tous les réglages (fonctionnement de l'échappement, jeu de hauteur du train, etc.) sont bien entendu effectués à la main.

Avant que le mouvement ne soit replacé à l'intérieur du boîtier, celui-ci est parfaitement nettoyé et poli.

Une fois le mouvement replacé dans son boîtier, toutes les fonctions de la montre sont à nouveau vérifiées (mécanisme de remontage automatique, réglage de date et de jour, deuxième fuseau horaire, réserve de marche, quantième perpétuel, etc.) avant que la montre ne soit remise à son propriétaire.

La fréquence de révision recommandée est indiquée ci-après.

与所有精密机械一样，机械腕表的机芯必须承受极端条件：频繁的位置和温度变化、振荡、磁场、尘粒、上油不规则等。

每一枚 JAQUET DROZ 腕表均为精密机械杰作。可连续运行多年，每天运行 86,400 秒。为保障其价值和品质，必须定期进行检查。

比如，润滑剂的品质会随着时间的推移而降低，并不可避免地失去润滑性。即使并不经常佩戴，也应当每隔 5 年对腕表进行一次检修。

在检查时，JAQUET DROZ 工作室的钟表大师会将机芯完全拆开，对每一个零件进行检查和清洁，并更换任何出现磨损迹象的零件。

在完成这一细致检查之后，钟表师又将极为审慎地将机芯重新组装，并根据需要为机芯上油。所有调节（擒纵轮的运作、轮系的端轮裂等等）均以手工完成。

在将机芯重新封装入表壳之前，钟表师还会对表壳进行全面的清洁和打磨。

一旦装好机芯，钟表师就会对所有腕表功能进行一次检测（自动上链装置，日期和星期设定，第二时间，动力储存，万年历等等），然后将腕表送回给其主人。

以下是建议的检修计划。

Как и все сложные механизмы, часовой механизм постоянно подвергается жестким условиям эксплуатации, таким как частая смена положения и температуры, удары, магнитные поля, пыль, нерегулярная смазка и т.д.

Шедевр механической точности, часы JAQUET DROZ должны отсчитывать 86 400 секунд в день на протяжении многих лет. Для сохранения ценности и высокого качества часов необходимо регулярно проверять их работу.

Например, качество смазки со временем снижается за счет неизбежной потери текучести. Даже при нерегулярном ношении часов необходимо проводить их сервисное обслуживание каждые 5 лет.

Для выполнения тщательного осмотра изделия специалисты мастерской Jaquet Droz полностью разбирают механизм. Они проверяют и чистят каждую деталь и при наличии признаков износа производят замену.

По окончании этой кропотливой работы мастера бережно собирают механизм и одновременно наносят необходимое количество смазки. Все виды регулировок (функционирование спускового механизма, движение колесной системы и т.д.) выполняются вручную.

Перед установкой в корпус механизм тщательно очищается и полируется.

После сборки корпуса все функции часов проверяются повторно (механизм с автоматическим подзаводом, установка даты и дня недели, функция второго часового пояса, запас хода, вечный календарь и т.д.), после чего часы возвращаются владельцу.

Рекомендуемый график обслуживания приведен далее.

ジャケ・ドローの時計のメンテナンス

あらゆる精密機械と同様、機械式腕時計のムーブメントも、頻繁な姿勢の変化や温度差、衝撃、磁力、埃といった過酷な条件に耐えて機能しなくてはなりません。

ジャケ・ドローの腕時計は、高い精度を誇る機械式時計の傑作です。それは、長年にわたって毎日正確に86,400秒の時を刻む必要があります。この時計の卓越した価値と高品質をいつまでも保つには、定期的なメンテナンスが欠かせません。

例えば、ムーブメントの軸受け等に用いられるオイルの点検はその一例です。オイルの質は経年変化により自然と潤滑性が失われます。たとえ腕時計を定期的に着用されていない場合でも、4～5年に1度を目安としてメンテナンスを受けられるようにお勧めします。

定期点検のためにご予約した腕時計は、ジャケ・ドローのマスター・ウォッチメーカーによって、ムーブメントが完全に取り外され、部品が分解されます。すべての部品に綿密な検査と洗浄が施され、消耗が認められる部品については新品と交換されます。こうした繊細な作業を終えたムーブメントは、再び元通り入念に組み立てられます。この作業の間オイルが必要箇所に補充され、

脱進機の作動や歯車の噛み合いといったメカニズムの調整も施されます。もちろん以上はすべて手作業で行われます。

ムーブメントを再びケースに組み込む前に、ケース自身にも検査と清掃が施されます。ケースを磨いて仕上げながら、表面の細かい傷などを除去します。

ムーブメントをケースに収めた腕時計は、ムーブメントの作動のみならず、自動巻機構や日付および曜日表示、GMT24時間表示、パワーリザーブ表示、バーベチュアル・カレンダー表示などの機能についても厳密に検査し、その後にお客様のお手元へと返却されます。

REVISION EINER JAQUET DROZ UHR

Wie alle hochentwickelten Apparaturen muss ein mechanisches Uhrwerk extreme Bedingungen aushalten: ständige Lage- und Temperaturveränderungen, Stöße, Magnetfelder, Staub, unregelmäßige Schmierung usw.

Eine JAQUET DROZ Uhr ist ein Meisterwerk der mechanischen Präzision. Sie ist so konzipiert, dass sie über Jahre hinaus 86'400 Sekunden am Tag funktioniert. Um ihren Wert und ihre hohe Qualität zu erhalten, muss sie regelmäßig einer Revision unterzogen werden.

Beispielsweise nimmt die Qualität des Schmiermittels mit der Zeit ab, weil das Öl unausweichlich an Fließfähigkeit verliert. Die Uhr sollte alle 5 Jahre überholt werden, auch wenn sie nicht regelmäßig getragen wird.

Bei einer solchen Revision zerlegen die Uhrmachermeister der Werkstätten von Jaquet Droz das Uhrwerk vollständig. Sie überprüfen und reinigen jedes Einzelteil und ersetzen solche, die Zeichen von Verschleiß aufweisen.

Wenn diese minutiöse Etappe der Überholung abgeschlossen ist, wird das Uhrwerk mit größter Sorgfalt wieder zusammengesetzt. Während des Arbeitsgangs wird das Uhrwerk überall geölt, wo dies erforderlich ist. Alle Regulierungen (Funktion der Hemmung, Höhenspiel des Räderwerks usw.) werden natürlich von Hand vorgenommen.

Vor dem Einsetzen ins Gehäuse wird das Uhrwerk perfekt gereinigt und poliert.

Sobald sich das Uhrwerk wieder im Gehäuse befindet, werden alle Funktionen der Uhr erneut überprüft (Mechanismus des Automatikaufzugs, Einstellung von Datum und Wochentag, zweite Zeitzoneanzeige, Gangreserve, ewiger Kalender usw.), bevor die Uhr wieder ihrem Besitzer übergeben wird.

Nachfolgend sind die empfohlenen Revisionsintervalle aufgeführt.

JAQUET DROZ SAATİNİN GENEL BAKIMI

Gelişmiş tüm düzenekler kadar mekanik bir saatin işleme süreci olağanüstü koşullara dayanabilmelidir: Konumunda meydana gelen sık değişimler, ısı ve şoklar, manyetik alanlar, toz ve düzensiz yağlama vs.

JAQUET DROZ saati mekanik hassaslığın bir şaheseridir. Yıllar geçtikçe günlük saatin 86.400 saniye işlev görmesi beklenmektedir. Saatin değerini ve yüksek kalitesini devam ettirmek için saat düzenli olarak kontrol edilmelidir.

Örneğin, yağların kalitesi zamanla eksilir, yağ kaçınılmaz şekilde akışkanlığını kaybeder. Düzenli olarak yıpranmasa bile her 5 yılda bir saatlerin bakımı yapılmalıdır.

Böyle bir bakım nedeniyle Jaquet Droz atölyesindeki usta saat tasarımcıları bütün yönleriyle saati demonte ederler. Saatin her bir parçasını kontrol edip, temizlenir, ve eğer, yıpranan bir parça varsa bu yenisiyle değiştirilir.

İşlem kapsamlı ve hassas bir şekilde tamamlanır tamamlanmaz, büyük itina ile sökülen parçalar yerine takılır. Bu işlem süresince saatin parçaları gerektiği gibi yağlanır.

Tüm ayarlamalar (saat maşasının işlevi vs.) kuşkusuz elle yapılır.

Saat çalıştırılmadan önce son olarak baştan sona temizlenir ve cilalanır.

Mekanizmanın tüm farklı fonksiyonları (otomatik kurmalı mekanizma, tarih ve gün ayarı, ikinci saat dilimi yedek güç kaynağı, kalıcı takvim vs.) saat sahibine geri dönene kadar saat bir kez daha kontrol edilir.

Tavsiye edilen servis programı bunu müteakiben belirtilir.

REVISIONE DI UN OROLOGIO JAQUET DROZ

Come tutti i meccanismi sofisticati, il movimento di un orologio meccanico deve essere in grado di resistere a condizioni estreme: frequenti cambi di posizione e di temperatura, urti, campi magnetici, polvere, lubrificazione irregolare...

Un orologio JAQUET DROZ è un capolavoro di precisione meccanica. È creato per funzionare per 86.400 secondi al giorno per molti anni. Per preservarne intatto il valore e la qualità, deve essere regolarmente sottoposto a una revisione.

Ad esempio, la qualità dei lubrificanti diminuisce col passare del tempo, poiché l'olio perde inevitabilmente la propria fluidità. L'orologio deve essere sottoposto a revisione ogni 5 anni, anche se non viene indossato regolarmente.

Per effettuare tale revisione, i maestri orologiai dell'atelier Jaquet Droz smontano completamente il movimento. Verificano e ripuliscono ogni componente e sostituiscono quelli che presentano segni di usura.

Una volta terminata questa fase delicata della revisione, il movimento viene assemblato di nuovo con la massima cura. Nel corso di questa operazione, se necessario il movimento viene lubrificato. Tutte le regolazioni (funzionamento dello scappamento, altezza del treno...) sono naturalmente eseguite a mano.

Prima di essere reinserito nella cassa, il movimento viene pulito e lucidato alla perfezione.

Una volta reinserito nella cassa, tutte le funzioni (meccanismo di carica automatica, regolazione della data e del giorno, secondo fuso orario, riserva di carica, calendario perpetuo...) vengono verificate ancora una volta prima di riconsegnare l'orologio al suo proprietario.

La frequenza di revisione consigliata è indicata di seguito.

REVISIÓN DE UN RELOJ JAQUET DROZ

Como todos los mecanismos sofisticados, el movimiento de un reloj mecánico debe resistir a condiciones extremas: cambios frecuentes de posición y temperatura, choques, campos magnéticos, lubricación irregular, etc.

Un reloj JAQUET DROZ es una obra de arte de precisión mecánica. Es diseñado para funcionar durante 86.400 segundos cada día durante numerosos años. Con el fin de preservar su valor y su extraordinaria calidad intactos, debe someterse con frecuencia a una revisión.

La calidad de los lubricantes, por ejemplo, disminuye con el paso del tiempo, dado que el aceite va perdiendo fluidez. El reloj debe ser revisado cada 5 años, incluso si no se usa con regularidad.

Para llevar a cabo la revisión, los maestros relojeros del taller de Jaquet Droz desmontan completamente el movimiento. Verifican y limpian cada uno de los componentes y reemplazan los que estén desgastados.

Una vez terminada la delicada etapa de la revisión, ensamblan minuciosamente el movimiento. Durante este proceso, lubrican el movimiento las veces que sea necesario. Evidentemente todos los ajustes (funcionamiento del escape, tren de ruedas, etc.) se realizan a mano.

El movimiento es limpiado y pulido perfectamente antes de colocarlo nuevamente dentro de la caja.

Una vez que colocan nuevamente el movimiento en la caja, los relojeros verifican todas las funciones del reloj (mecanismo de cuerda automática, ajuste de la fecha y el día, segundo huso horario, reserva de marcha, calendario perpetuo, etc.) antes de entregarlo al propietario.

La frecuencia recomendada para las revisiones se indica a continuación.

SERVICE SCHEDULE / RÉVISIONS

Date of purchase of the watch /

Date d'achat de la montre

Reference number of the watch /

Numéro de référence de la montre

Individual number of the watch /

Numéro individuel de la montre

Date of service / Date de révision

Date, stamp and signature of watchmaker /

Date, tampon et signature de l'horloger

Date of service / Date de révision

Date, stamp and signature of watchmaker /

Date, tampon et signature de l'horloger

Date of service / Date de révision

Date, stamp and signature of watchmaker /

Date, tampon et signature de l'horloger

Date of service / Date de révision

Date, stamp and signature of watchmaker /

Date, tampon et signature de l'horloger

检修计划 / ГРАФИК ОБСЛУЖИВАНИЯ

腕表购买日期 /

Дата покупки часов

腕表编号 /

Артикул часов

腕表个别序号 /

Индивидуальный номер часов

检修日期 / Дата обслуживания

钟表商签字、盖章、日期 /

Дата, печать и подпись мастера

检修日期 / Дата обслуживания

钟表商签字、盖章、日期 /

Дата, печать и подпись мастера

检修日期 / Дата обслуживания

钟表商签字、盖章、日期 /

Дата, печать и подпись мастера

检修日期 / Дата обслуживания

钟表商签字、盖章、日期 /

Дата, печать и подпись мастера

点検 / REVISIONEN

購入日 /

Kaufdatum der Uhr

商品品番 /

Referenznummer der Uhr

シリアル番号 /

Individuelle Nummer der Uhr

点検日 / Revisionsdatum

日付、ウォッチメーカーの印鑑およびサイン /

Datum, Stempel und Unterschrift des Uhrmachers

点検日 / Revisionsdatum

日付、ウォッチメーカーの印鑑およびサイン /

Datum, Stempel und Unterschrift des Uhrmachers

点検日 / Revisionsdatum

日付、ウォッチメーカーの印鑑およびサイン /

Datum, Stempel und Unterschrift des Uhrmachers

点検日 / Revisionsdatum

日付、ウォッチメーカーの印鑑およびサイン /

Datum, Stempel und Unterschrift des Uhrmachers

SERVİS PROGRAMI / REVISIONI

Saatın alım tarihi /

Data di acquisto dell'orologio

Saatın referans numarası /

Numero di referenza dell'orologio

Saatın özel numarası /

Numero individuale dell'orologio

Servis tarihi / Data della revisione

Saat tamircisinin kaşesi ve imzası, tarih /

Data, timbro e firma dell'orologiaio

Servis tarihi / Data della revisione

Saat tamircisinin kaşesi ve imzası, tarih /

Data, timbro e firma dell'orologiaio

Servis tarihi / Data della revisione

Saat tamircisinin kaşesi ve imzası, tarih /

Data, timbro e firma dell'orologiaio

Servis tarihi / Data della revisione

Saat tamircisinin kaşesi ve imzası, tarih /

Data, timbro e firma dell'orologiaio

REVISIONES

Fecha de compra del reloj

Número de referencia del reloj

Número individual del reloj

Fecha de revisión

Fecha, sello y firma del relojero

Fecha de revisión

Fecha, sello y firma del relojero

Fecha de revisión

Date, stamp and signature of watchmaker

Fecha de revisión

Fecha, sello y firma del relojero

TECHNICAL ASSISTANCE & INFORMATION CENTERS / ASSISTANCE TECHNIQUE & CENTRES D'INFORMATION

FAR EAST AND OCEANIA

Australia

The Swatch Group (Australia)
PTY. LTD.
Level 2
1601 Malvern Road
Glen Iris
Victoria 3146
Phone: +61 3 8844 3300
Fax: +61 3 95 29 51 72

China

The Swatch Group (China) Ltd.
4F, Metro Tower; No.30,
Tian Yao Qiao Road
Xuhui District;
200030 Shanghai; China
Phone: +86 400 670 1738
Fax: +86 21 6426 7969

China

2F, Beijing SKP shopping mall, No. 87
Jianguo Road, Chaoyang District,
100004 Beijing
Phone: +86 400 670 1738

China

Room 301/302; 3F,
Oriental Plaza Tower W1
No. 1 East Changan Avenue;
Dongcheng district;
100004 Beijing
Phone: +86 400 670 1738

FAR EAST AND OCEANIA

China

Room 05-06, 22F,
Chuantou Group Mansion, No. 1,
West Linjiang Road,
510095 Chengdu P.R.C
Phone: +86 400 670 1738
Fax: +86 28 6180 6201

China

11F, Furama International
Business Center;
No.69-1, Zhonghua Road;
Heping District;
610041 Shenyang City,
Liaoning Province;
Phone: +86 400 670 1738
Fax: +86 24 2358 9849

China

18F, West Tower,
The Fortune Plaza, No. 116
Tiyu East
Road, 110001 Guangzhou P.R.C
Phone: +86 400 670 1738
Fax: +86 206 660 4045

Hong Kong

The Swatch Group
Hong Kong Limited
8/F, Kerry Center; 689 King's Road
Quarry Bay Hong Kong
Phone: +852 2518 9821
Fax: +852 2512 8508

FAR EAST AND OCEANIA

Indonesia

PT Swatch Group Indonesia
Sampoerna Strategic Square South
Tower, 20th Floor
Jl. Jend. Surdirman, Kav. 45-46
Jakarta 12930
Phone: +62 21 2971 0000
Fax: +62 21 57 90 5000
Email :

Service.Center@Swatchgroup.co.id

Japan

The Swatch Group (Japan) K.K.
Nicolas G. Hayek Center
7-9-18 Ginza
Chuo-ku
Tokyo 104-8188
Phone: +81 3 6254 7200
Fax: +81 3 6218 2030

Macau

MO OGrupoSwatch (Macau)
Limitada
10/F, Fortuna Business Centre
Phone: +853 8590 9700
Fax: +853 2838 9680

Malaysia

The Swatch Group (Malaysia)
SDN BHD
Level 22 Wisma Goldhill
67 Jalan Raja Chulan
50200 Kuala Lumpur
Phone: +603 2050 8888
Fax: +603 2050 8997

FAR EAST AND OCEANIA

Singapore

The Swatch Group S.E.A. (S) Pte Ltd
1 Harbor Front Avenue
#06-01/02
Keppel Bay Tower
Singapore 098632
Phone: +65 6275 6388
Fax: +65 6513 3833
Email: sgsav@swatchgroup.com.sg

South Korea

The Swatch Group (Korea) Ltd
11F, National Pension Service
Building 36 Chungjeongno,
Seodaemun-gu Seoul 120-709
Phone: +82 2 3149 9500
Fax: +82 2 393 40 08

Taiwan

The Swatch Group Far East
Distribution Ltd Taiwan Branch
15Fl., No.8, Sec. 7, Civic Blvd.,
Nangang Dist.,
Taipei 11562, Taiwan R.O.C
Phone: +886 2 2652-3625
Fax: +886 2 2653-2932

Thailand

The Swatch Group Trading
(Thailand) Ltd.
Head Office
Unit 1, Ground Floor and 4th Floor
M.Thai Tower, All Seasons Place
87 Wireless Road, Lumpini,
Pathumwan Bangkok
10330 Thailand
Phone: +6626100200
Fax: +6626543246
+6626100222

TECHNICAL ASSISTANCE & INFORMATION CENTERS /
ASSISTANCE TECHNIQUE & CENTRES D'INFORMATION /
技术支持及信息中心 / ИНФОРМАЦИОННО-СЕРВИСНЫЕ ЦЕНТРЫ

NORTH AMERICA

Canada

The Swatch Group Montreal
(Canada) Ltd
1239 Rue de la Montagne
Montreal QC H3G 1Z2
Phone: + 1 (514) 447-3074
Fax: + 1 (514) 906-1219

Canada

The Swatch Group Toronto
(Canada) Ltd
555 Richmond Street West
Suite 1105
Toronto, Ont. M5V 3B1
Phone: +1 (416) 703-1667
Fax: +1 (416) 703-2597

CENTRAL AMERICA

Mexico

The Swatch Group Mexico,
S.A. de C.V.
Av. Parque Chapultepec #56
Piso 2
Col. El Parque
Municipio Naucalpan
Edo. Mex. C.P.53398
Phone: (52-55) 91 77 36100
Email: atencionclientesmx@swatchgroup.com

SOUTH AMERICA

USA

Swatch Group US-FL
5301 Blue Lagoon Drive,
Suite #610
Miami, FL 33126
Phone: +1877-839-5224
Web:
www.sguscustomerservice.com

USA

The Swatch Group US Inc.
Secaucus 55 Metro Way,
Suite N° 1
Secaucus, NJ 07094
Phone: +1877-839-5224
Web:
www.sguscustomerservice.com

USA

The Swatch Group US-CA
Angeles The 600
corporate Point,
Suite 110
Phone: +1877-839-5224
Web:
www.sguscustomerservice.com

テクニカル アシスタンス&インフォメーションセンター TECHNISCHE HILFE & INFORMATIONSZENTREN
TEKNİK YARDIM & BİLGİ MERKEZLERİ
ASSISTENZA TECNICA E CENTRO INFORMAZIONI / SOPORTE TÉCNICO Y CENTROS DE INFORMACIÓN

MIDDLE EAST

India

Swatch Group (India)
Private Limited
2nd Floor, Rectangle 1, Plot No: D4
Saket District Centre
New Delhi 110 017
Phone: +91 11 4909 2800
Fax: +91 11 4609 2999
Email:
Service.India@in.swatchgroup.com

India

Swatch Group (India)
Private Limited
4th Floor, Corinthian Building,
Plot No : 370
Linking Road, Khar (West),
Mumbai - 400 052
Phone: +91 22 6690 7100
Email:
CS.Mumbai@in.swatchgroup.com

India

Swatch Group (India)
Private Limited
2nd Floor, 120 Lancer Building
Brigade Road, Ashoka Nagar
Bangalore - 560 025
Phone: +91 80 2509 0200
Email:
CS.Bangalore@in.swatchgroup.com

Turkey

The Swatch Group Turkey Saat
Ticaret Limited Şirketi
Esentepe Mah.
Büyükdere Caddesi No:195
Büyükdere Plaza Kat: 6 Şişli
34394 İstanbul
Phone: +90 212 317 22 00
Fax: +90 212 317 22 25

AFRICA

South Africa

The Swatch Group
(South Africa) (Pty) Ltd
33 Angus Crescent
Longmeadow East Business
Estate Modderfontein 1609
Phone: +27 11 911 1200
Fax: +27 11 784 1004

TECHNICAL ASSISTANCE & INFORMATION CENTERS /
ASSISTANCE TECHNIQUE & CENTRES D'INFORMATION /
技术支持及信息中心 / ИНФОРМАЦИОННО-СЕРВИСНЫЕ ЦЕНТРЫ

EUROPE

Austria

The Swatch Group
(Österreich) GmbH
Ares Tower
Donau-City-Strasse 11
1220 Wien
Phone: +43 1 981 85-0
Fax: +43 1 981 85-19
Email: service@swatchgroup.at

Belgium

The Swatch Group
(Belgium) SA
Bergensesteenweg 1424
Chaussée de Mons
1070 Brussels
Phone: +32 2 558 37 40
Fax: +32 2 523 23 02

Denmark

The Swatch Group (Nordic)
Helleruphus Strandvejen 102 B
4th. Floor
2900 Hellerup
Phone: +45 8813 6060
Web : www.swatchgroup.se

Finland

The Swatch Group (Nordic)
Äyritie 12 B
01510 Vantaa
Phone: +358 10 218 55 00
Fax: +358 10 218 55 10
Email:
service@fi.swatchgroup.com

EUROPE

France

The Swatch Group
(France) S.A.S.
112, Avenue Kléber
75116 Paris
Phone: +33 1 53 81 22 00
Fax: +33 1 45 74 62 46

Germany

The Swatch Group
(Deutschland) GmbH
Hohenzollernstrasse 16
75177 Pforzheim
Phone: +49 6196 88777 1781
Fax: +49 6196 88777 8051

Greece

The Swatch Group (Greece) SA
3, Mantzagriotaki Str., Kallithea
17672 Athens
Phone: +30 210 956 56 56
Fax: +30 210 956 56 52

Italy

The Swatch Group (Italia) S.p.A.
Via Washington, 70
20146 Milan
Phone: +39 02 57597 800
Fax : +39 02 57597 356

テクニカル アシスタンス&インフォメーションセンター TECHNISCHE HILFE & INFORMATIONSZENTREN
TEKNİK YARDIM & BİLGİ MERKEZLERİ
ASSISTENZA TECNICA E CENTRO INFORMAZIONI / SOPORTE TÉCNICO Y CENTROS DE INFORMACIÓN

EUROPE

Netherlands

The Swatch Group
(Netherlands) B.V.
Postbus 511 (P.O. Box 511) /
5600 AM Eindhoven
Kennedyplein 8 NL-5611
ZS Eindhoven.
Phone: +31 40 219 99 99

Norway

The Swatch Group Nordic
Stålfjæra 26 Postbox
143 Kalkbakken
0902 Oslo.
Phone: +47 22 91 85 65
Fax: +47 22 91 85 51
Web: www.swatchgroup.se

Poland

The Swatch Group (Polska)
Sp. zo.o. ul. Marynarska 15
New City Building,
02-674 Warszawa.
Phone +48 22 256 81 11
Email:
serwispl@swatchgroup.com

Russia

The Swatch Group (RUS) LLC
2nd Syromyatnichesky per., 1
105120 Moscow
Phone: +7 495 580 98 45
Fax: +7 495 580 98 48

EUROPE

Spain

The Swatch Group (España) S.A.
Edificio C, Miniparc I
Calle Yuca, 2
28109 Alcobendas
Madrid
Phone: +34 913 346 300
Fax: +34 913 580 075

Sweden

The Swatch Group (Nordic) AB
P.O. Box 12033
Sankt Eriksgatan 47
10221 Stockholm
Sweden
Phone: +46 8 681 18 00
Fax: +46 8 18 18 68
Web: www.swatchgroup.se

Switzerland

Montres Jaquet Droz SA
(Headquarters)
Allée des Tourbillons 2
2300 La Chaux-de-Fonds
Phone: +41 32 924 28 88
Fax: +41 32 924 28 82

United Kingdom The Swatch Group (UK) LTD

Charter Court
Third Avenue SO15 0JA
Southampton
Phone: +44 845 2743 500

**For the most updated list,
please visit:
www.jaquet-droz.com**

GARANTIE

Montres Jaquet Droz SA vous accorde, à partir de la date d'achat, une garantie de vingt-quatre (24) mois sur votre montre JAUQUET DROZ® aux conditions définies dans la présente garantie. La garantie internationale JAUQUET DROZ couvre les défauts de matériaux et de fabrication existant au moment de la livraison de la montre JAUQUET DROZ achetée ("les défauts"). La garantie n'entre en vigueur que si le certificat de garantie est daté, rempli complètement et correctement et timbré par un concessionnaire officiel JAUQUET DROZ* ("certificat de garantie valide").

Pendant la durée de la garantie et sur présentation du certificat de garantie valide, vous avez droit à ce que tout défaut soit réparé gratuitement. Au cas où les conditions d'utilisation normales de votre montre JAUQUET DROZ ne pouvaient être rétablies par des réparations, Montres Jaquet Droz SA s'engage à la remplacer par une montre JAUQUET DROZ identique ou aux caractéristiques similaires. La garantie de la montre de remplacement échoit vingt-quatre (24) mois après la date d'achat de la montre remplacée.

Cette garantie ne couvre pas:

- l'usure normale et le vieillissement (par ex. les rayures à la glace; l'altération de la couleur et/ou du matériau des bracelets et des chaînes non métalliques, tel que cuir, textile, caoutchouc);

- les dégâts suite à des champs magnétiques, chocs thermiques et les contacts directs avec des produits chimiques;
- les dégâts à quelque partie de la montre découlant d'une utilisation inappropriée/ abusive, le manque de soin, la négligence, les accidents (coups, bosselures, écrasements, bris de la glace, etc.), l'utilisation incorrecte de la montre ainsi que l'inobservation du mode d'emploi fourni par Montres Jaquet Droz SA ;
- les dommages indirects ou consécutifs, quels qu'ils soient, résultant de l'utilisation, du non-fonctionnement, des défauts ou du manque de précision de la montre JAUQUET DROZ ;
- la montre JAUQUET DROZ manipulée par une personne non agréée (par ex. pour les services ou réparations) ou dont l'état d'origine a été altéré hors du contrôle de Montres Jaquet Droz SA.

Toutes autres prétentions à l'égard de Montres Jaquet Droz SA, par ex. pour des dommages additionnels à ceux définis dans la présente garantie, sont expressément exclues, à l'exception des droits impératifs que l'acheteur peut faire valoir à l'encontre du fabricant.

Cette garantie du fabricant:

- est indépendante de toute garantie pouvant être fournie par le vendeur et pour laquelle il engage sa seule responsabilité;
- n'affecte en rien les droits de l'acheteur envers le vendeur ni tout autre droit impératif dont il pourrait disposer à l'encontre de ce dernier.

Le service à la clientèle de Montres Jaquet Droz SA assure la parfaite maintenance de votre montre JAUQUET DROZ. Si votre montre nécessite des soins, confiez-la à un concessionnaire officiel JAUQUET DROZ ou à un Centre de service JAUQUET DROZ autorisé figurant sur la liste jointe: ils peuvent garantir un service correspondant aux standards de Montres Jaquet Droz SA.

*Vendeur spécialisé JAUQUET DROZ dans les pays de l'UE

JAUQUET DROZ® est une marque enregistrée

MONTRES JAUQUET DROZ SA ✱
ALLEE DU TOURBILLON 2 ✱
CH-2300 LA CHAUX-DE-FONDS

TEL +41 (0) 32 924 28 88
FAX +41 (0) 32 924 28 82

WARRANTY (EXCEPT USA AND AUSTRALIA)

Your JAUQUET DROZ® watch is guaranteed by Montres Jaquet Droz SA* for a period of twenty-four (24) months from the date of purchase under the terms and conditions of this warranty. The international JAUQUET DROZ warranty covers material and manufacturing defects existing at the time of delivery of the purchased JAUQUET DROZ watch ("defects"). The warranty only comes into force if the warranty certificate is dated, fully and correctly completed and stamped by an official JAUQUET DROZ dealer* ("valid warranty certificate").

During the warranty period and by presenting the valid warranty certificate, you will have the right to have any defect repaired free of charge. In the event that repairs are unable to restore the normal conditions of use of your JAUQUET DROZ watch, Montres Jaquet Droz SA guarantees its replacement by a JAUQUET DROZ watch of identical or similar characteristics. The warranty for the replacement watch ends twenty-four (24) months after the date of purchase of the replaced watch.

This manufacturer's warranty does not cover:

- normal wear and tear and aging (e.g. scratched crystal; alteration of the colour and/or material of non metallic straps and chains, such as leather, textile, rubber);

- any damage due to magnetic fields, thermal shocks and direct contact with chemicals;
- any damage on any part of the watch resulting from abnormal/abusive use, lack of care, negligence, accidents (knocks, dents, crushing, broken crystal, etc.), incorrect use of the watch and non-observance of the directions for use provided by Montres Jaquet Droz SA;
- indirect or consequential damages of any kind resulting from the use, the non-functioning, the defects or the inaccuracy of the JAUQUET DROZ watch;
- a JAUQUET DROZ watch handled by non-authorized persons (e.g. for services or repairs) or whose original condition has been altered beyond Montres Jaquet Droz SA's control.

Any further claim against Montres Jaquet Droz SA e.g. for damages additional to the above described warranty is expressly excluded, except mandatory statutory rights the purchaser may have against the manufacturer.

The above manufacturer's warranty:

- is independent of any warranty that may be provided by the seller, for which he carries sole responsibility;

- does not affect the purchaser's rights against the seller nor any other mandatory statutory rights the purchaser may have against the seller;

The Montres Jaquet Droz SA's customer service ensures the perfect maintenance of your JAUQUET DROZ watch. If your watch needs attention, rely on an official JAUQUET DROZ dealer or an authorized JAUQUET DROZ Service Center as set forth in the enclosed list: they can guarantee service according to Montres Jaquet Droz SA's standards.

*JAUQUET DROZ Specialist Dealer in EU Countries

JAUQUET DROZ® is a registered trademark

MONTRES JAUQUET DROZ SA ✱
ALLEE DU TOURBILLON 2 ✱
CH-2300 LA CHAUX-DE-FONDS

TEL +41 (0) 32 924 28 88
FAX +41 (0) 32 924 28 82

WARRANTY (LIMITED FOR USA)

Your JAUQUET DROZ® watch is guaranteed by Montres Jaquet Droz SA for a period of twenty-four (24) months from the date of purchase under the terms and conditions of this warranty. The international JAUQUET DROZ warranty covers material and manufacturing defects existing at the time of delivery of the purchased JAUQUET DROZ watch ("defects"). The warranty only comes into force if the warranty certificate is dated, fully and correctly completed and stamped by an official JAUQUET DROZ dealer ("valid warranty certificate").

During the warranty period and by presenting the valid warranty certificate, you will have the right to have any defect repaired free of charge. In the event that repairs are improper to restore the normal conditions of use of your JAUQUET DROZ watch, Montres Jaquet Droz SA guarantees its replacement by a JAUQUET DROZ watch of identical or similar characteristics. The warranty for the replacement watch ends twenty-four (24) months after the date of purchase of the replaced watch.

This manufacturer's warranty does not cover :

- normal wear and tear and aging (e.g. scratched crystal; alteration of the colour and/or material of non metallic straps and chains, such as leather, textile, rubber);

- any damage due to magnetic fields, thermal shocks and direct contact with chemicals;
- any damage on any part of the watch resulting from abnormal/abusive use, lack of care, negligence, accidents (knocks, dents, crushing, broken crystal, etc.), incorrect use of the watch and non-observance of the directions for use provided by Montres Jaquet Droz SA;
- the JAUQUET DROZ watch handled by non-authorized persons (e.g. for services or repairs) or which has been altered for its original condition beyond Montres Jaquet Droz SA's control.

ALL APPLICABLE IMPLIED WARRANTIES, INCLUDING THE IMPLIED WARRANTY OF MERCHANTABILITY AND OF FITNESS FOR A PARTICULAR PURPOSE GIVEN TO YOU BY LAW ARE HEREBY LIMITED IN DURATION TO THE DURATION OF THIS WARRANTY. UNDER NO CIRCUMSTANCES WILL Montres Jaquet Droz SA BE LIABLE FOR ANY INDIRECT OR CONSEQUENTIAL DAMAGES OF ANY KIND.

Some states do not allow limitations on how long implied warranties last, or exclusions or limitations of incidental or consequential damages, so exclusions or limitations mentioned may not apply to you. This warranty gives you

specific legal rights and you may also have other rights which may vary from state to state. Montres Jaquet Droz SA'S OBLIGATION IS STRICTLY LIMITED TO REPAIR OR REPLACEMENT AS EXPRESSLY STATED IN THIS LIMITED WARRANTY. YOUR OFFICIAL JAUQUET DROZ DEALER CARRIES SOLE RESPONSIBILITY FOR ANY OTHER GUARANTEES.

The Montres Jaquet Droz SA's customer service ensures the perfect working order of your JAUQUET DROZ watch. If your watch needs maintenance, rely on a official JAUQUET DROZ dealer or an authorized JAUQUET DROZ Service Center as set forth in the enclosed list: they can guarantee service according to Montres Jaquet Droz SA's standards.

2005 Montres Jaquet Droz SA.
All rights reserved.

JAUQUET DROZ® is a registered trademark

MONTRES JAUQUET DROZ SA ✱
ALLEE DU TOURBILLON 2
CH-2300 LA CHAUX-DE-FONDS ✱

TEL +41 (0) 32 924 28 88
FAX +41 (0) 32 924 28 82

AUSTRALIAN / NEW ZEALAND WARRANTY

NOTE: *If you purchased your JAUQUET DROZ® watch in Australia or New Zealand, the International JAUQUET DROZ® Warranty contained in the booklet with this watch and on the JAUQUET DROZ® website (www.jaquet-droz.com) does NOT apply to you, and is replaced by this Australian / New Zealand Warranty (referred to below as the "Warranty").*

IMPORTANT NOTICE REGARDING YOUR CONSUMER RIGHTS

The benefits given to you under this Warranty are **additional to**, and do not detract from, other rights and remedies that you may have in relation to your JAUQUET DROZ® watch and its purchase under Australian or New Zealand laws, including consumer protection laws.

In Australia, JAUQUET DROZ® watches come with guarantees that cannot be excluded under the Australian Consumer Law. You are entitled to a replacement or refund for a major failure and compensation for any other reasonably foreseeable loss or damage. You are also entitled to have your JAUQUET DROZ® watch repaired or replaced if it fails to be of acceptable quality and the failure does not amount to a major failure.

In New Zealand, JAUQUET DROZ® watches also come with guarantees that cannot be excluded under the New Zealand Consumer Guarantees Act.

This Warranty:

- is not intended to change or exclude any statutory or consumer rights that cannot be lawfully changed or excluded;
- is independent of any warranty that may be provided by the seller, for which he carries sole responsibility; and
- does not affect your rights against the seller, including any mandatory statutory rights you may have against the seller under local consumer laws.

OUR WARRANTY TO YOU

This Warranty is provided by JAUQUET DROZ S.A., Allée du Tourbillon 2, 2300 La Chaux-de-Fonds, Switzerland. Telephone +41 32 924 28 67.

Your JAUQUET DROZ® watch is covered by this Warranty for a period of twenty-four (24) months from the date of purchase under the terms and conditions of this Warranty.

This Warranty covers material and manufacturing defects existing at the time of delivery of the purchased JAUQUET DROZ® watch ("defects"). Where such defects become apparent during the warranty period and provided you present a valid warranty certificate, JAUQUET DROZ S.A. will:

- repair your watch free of charge; or
- in the event that repairs are unable to restore the normal conditions of use of your JAUQUET DROZ® watch, replace your watch with a JAUQUET DROZ® watch of identical or similar characteristics. Such replacement watch will have the benefit of this Warranty for the remainder of the Warranty Period applicable to the original (replaced) watch.

Please be aware that:

- the Warranty is only valid if the warranty certificate enclosed with your JAUQUET DROZ® watch upon purchase is dated, fully and correctly completed and stamped by an official JAUQUET DROZ® retailer.

MONTRES JAUQUET DROZ SA *
ALLEE DU TOURBILLON 2 *
CH-2300 LA CHAUX-DE-FONDS

TEL +41 (0) 32 924 28 88
FAX +41 (0) 32 924 28 82

AUSTRALIAN / NEW ZEALAND WARRANTY

EXCLUSIONS AND LIMITATIONS

This Warranty does not cover:

- normal wear and tear and aging (e.g. scratched crystal; alteration of the colour and/or material of non-metallic straps and chains, such as leather, textile, rubber; peeling of the plating);
- any damage on any part of the watch resulting from abnormal/abusive use, lack of care, negligence, accidents (knocks, dents, crushing, broken crystal, etc.), incorrect use of the watch and non-observance of the use directions provided by JAUQUET DROZ S.A.;
- indirect or consequential damages of any kind resulting from e.g. the use, the non-functioning, the defects or the inaccuracy of the JAUQUET DROZ® watch; or
- defects caused by the JAUQUET DROZ® watch being handled by non-authorized persons (e.g. services or repairs) or altered in its original condition beyond JAUQUET DROZ S.A.'s control.

HOW TO MAKE A CLAIM UNDER THIS WARRANTY

To make a claim under this Warranty, we recommend that you wrap your JAUQUET DROZ® watch carefully so as to avoid any damage and send it together with the valid warranty by registered mail or drop it off in person to your nearest official JAUQUET DROZ® retailer or an authorised JAUQUET DROZ® Service Centre. To find current contact information for your nearest official JAUQUET DROZ® retailer or authorised JAUQUET DROZ® Service Centre, please

telephone +61 3 8844 3300,

email customer.service@swatchgroup.com.au

or go to www.jaquet-droz.com.

You will be responsible for paying the expenses associated with making a claim under this Warranty, including postal or delivery expenses and any relevant taxes.

OTHER CONDITIONS

No official JAUQUET DROZ® retailer or Service Centre is authorised to make any modification, extension or addition to this Warranty. JAUQUET DROZ S.A. provides no warranty against defects beyond the rights and remedies given under this Warranty and which are available under the Australian Consumer Law and the New Zealand Consumer Guarantees Act 1993.

JAUQUET DROZ® is a registered trademark of JAUQUET DROZ S.A.

MONTRES JAUQUET DROZ SA *

ALLEE DU TOURBILLON 2
CH-2300 LA CHAUX-DE-FONDS *

TEL +41 (0) 32 924 28 88

FAX +41 (0) 32 924 28 82

GARANTIE

Auf Ihre JAUQUET DROZ®-Uhr wird von Montres Jaquet Droz SA eine Garantie von vierundzwanzig (24) Monaten ab Kaufdatum gemäß diesen Garantiebestimmungen gewährt. Die internationale JAUQUET DROZ Garantie umfasst Material- und Fabrikationsfehler, welche bei der Übergabe der erworbenen JAUQUET DROZ-Uhr bestanden («Fehler»). Die Garantie tritt nur in Kraft, wenn der Garantieschein durch einen offiziellen JAUQUET DROZ Händler* vollständig und korrekt ausgefüllt und abgestempelt worden ist («gültiger Garantieschein»).

Während der Garantiefrist und bei Vorweisung des gültigen Garantiescheins haben Sie das Recht, jeden Fehler kostenlos reparieren zu lassen. Sollten sich die Reparaturen zur Wiederherstellung des normalen Gebrauchs Ihrer JAUQUET DROZ-Uhr als ungeeignet erweisen, garantiert Montres Jaquet Droz SA deren Ersatz durch eine JAUQUET DROZ Uhr mit identischen oder ähnlichen Merkmalen. Die Garantie für die Ersatzuhr endet vierundzwanzig (24) Monate nach dem Kaufdatum der ersetzten Uhr.

Von dieser Herstellergarantie ausgeschlossen sind:

- normale Abnutzung durch Tragen und Alterung (z.B. zerkratztes Glas; Veränderungen der Farbe und/oder des Materials von nicht-metallischen Bändern und Ketten, wie Leder, Textilien, Gummi);

- sämtliche Schäden aufgrund von Magnetfeldern, Temperaturschocks und direktem Chemikalienkontakt;
- alle Beschädigungen von Uhrenteilen, die auf nicht normale / unsachgemässe Behandlung, mangelnde Sorgfalt, Unfälle (Stösse, Beulen, Brüche, zerbrochenes Glas), ungeeigneten Gebrauch der Uhr und Missachtung der von Montres Jaquet Droz SA herausgegebenen Gebrauchsanleitung zurückzuführen sind;
- indirekte oder Folgeschäden jeglicher Art, die z.B. vom Gebrauch, vom Stillstand, von Mängeln oder vom ungenauen Funktionieren der JAUQUET DROZ-Uhr herrühren;
- die JAUQUET DROZ-Uhr, sofern sie von Unbefugten gehandhabt wurde (z.B. bei Kundendienstleistungen, Reparaturen) oder wenn ihr ursprünglicher Zustand ohne Zutun von Montres Jaquet Droz SA verändert worden ist.

Weitergehende Ansprüche gegenüber Montres Jaquet Droz SA wie z.B. für Ersatz von in vorstehender Garantie nicht erfassten Schäden sind ausdrücklich ausgeschlossen, mit Ausnahme von Rechten, die dem Käufer gegenüber dem Hersteller auf Grund zwingender gesetzlicher Bestimmungen allenfalls zustehen.

Die vorstehende Herstellergarantie:

- ist unabhängig von jeglicher allfälliger durch den Verkäufer geleisteter Garantie, wofür dieser allein verantwortlich ist;
- schränkt weder die dem Käufer gegenüber dem Verkäufer zustehenden Rechte noch andere allfällige dem Käufer gegenüber dem Verkäufer auf Grund zwingender gesetzlicher Bestimmungen zustehende Rechte ein.

Der Montres Jaquet Droz SA Kundenservice garantiert eine einwandfreie Wartung Ihrer JAUQUET DROZ-Uhr. Sollte Ihre Uhr Pflege brauchen, wenden Sie sich bitte an Ihren offiziellen JAUQUET DROZ Händler oder an ein in beiliegender Liste anerkanntes JAUQUET DROZ Service Center: Sie werden die Serviceleistungen gemäß den Montres Jaquet Droz SA Standards erbringen.

*JAUQUET DROZ Fachhändler in EU Ländern

JAUQUET DROZ® ist eine eingetragene Marke

MONTRES JAUQUET DROZ SA ✱
ALLEE DU TOURBILLON 2 ✱
CH-2300 LA CHAUX-DE-FONDS

TEL +41 (0) 32 924 28 88
FAX +41 (0) 32 924 28 82

GARANZIA

Il Vostro orologio JAUQUET DROZ® è garantito da Montres Jaquet Droz SA per un periodo di 24 (ventiquattro) mesi a partire dalla data di acquisto in conformità alle condizioni stabilite dalla presente garanzia. La garanzia internazionale JAUQUET DROZ copre eventuali difetti del materiale con il quale è stato costruito l'orologio nonché difetti di produzione esistenti al tempo in cui l'orologio JAUQUET DROZ è stato venduto ("difetti"). La garanzia è efficace solo se il certificato di garanzia reca la data ed è stato correttamente completato e sigillato da un rivenditore ufficiale JAUQUET DROZ* ("valido certificato di garanzia").

Nel periodo di garanzia e su presentazione del valido certificato di garanzia, avrete il diritto di far riparare il Vostro orologio gratuitamente. Qualora le riparazioni siano inadeguate a ripristinare le condizioni normali di uso del Vostro orologio JAUQUET DROZ, Montres Jaquet Droz SA garantisce che sostituirà il Vostro orologio con un orologio JAUQUET DROZ identico o avente caratteristiche similari. L'obbligo di sostituire l'orologio cessa 24 (ventiquattro) mesi a far tempo dalla data di acquisto dell'orologio che è stato sostituito.

La garanzia non copre:

- i danni derivanti dal logorio e dall'invecchiamento (come per esempio graffiature del vetro, alterazioni del colore e/o del materiale di bracciali e cinturini non metallici e fatti per esempio con pelle, stoffa, gomma);

- ogni danno provocato da campi magnetici, shock termici e dal contatto diretto con prodotti chimici;
- ogni danno a qualsiasi parte dell'orologio che derivi da uso anormale o non autorizzato dell'orologio, da mancanza della dovuta attenzione, da negligenza, da incidenti (colpi, ammacature, urti, vetro rotto, ecc.), dallo scorretto uso dell'orologio e dalla mancata osservanza delle istruzioni date da Montres Jaquet Droz SA;
- qualsiasi danno indiretto di qualsiasi natura che possa derivare per esempio dall'uso, dal malfunzionamento, da difetti o mancanza di precisione dell'orologio JAUQUET DROZ;
- le riparazioni dell'orologio JAUQUET DROZ fatte da persone non autorizzate (come per esempio nel corso di riparazioni o assistenza) o le alterazioni dell'orologio dalla sua condizione originale senza la supervisione di Montres Jaquet Droz SA.

E' espressamente esclusa ogni ulteriore pretesa contro Montres Jaquet Droz SA come per esempio per ulteriori danni ai sensi della garanzia di cui sopra, fatto salvo per qualsiasi ulteriore pretesa che l'acquirente possa avere nei confronti del fabbricante ai sensi di legge.

La garanzia di cui sopra:

- è autonoma rispetto alla garanzia che possa essere concessa dal rivenditore di cui quest'ultimo si assume l'esclusiva responsabilità;
- non riguarda le pretese dell'acquirente nei confronti del rivenditore né qualsiasi ulteriore pretesa che l'acquirente possa avere nei confronti del rivenditore ai sensi di legge.

L'assistenza prestata da Montres Jaquet Droz garantisce una manutenzione perfetta del Vostro orologio JAUQUET DROZ. Se il Vostro orologio richiede assistenza, fate affidamento solo sul rivenditore ufficiale JAUQUET DROZ o su un Centro Assistenza JAUQUET DROZ autorizzato, indicato nell'elenco allegato: soltanto loro possono garantire un servizio che sia all'altezza degli standard di Montres Jaquet Droz SA.

*JAUQUET DROZ Rivenditore Specializzato nei Paesi Europei

JAUQUET DROZ® è un marchio registrato

MONTRES JAUQUET DROZ SA ✱
ALLEE DU TOURBILLON 2 ✱
CH-2300 LA CHAUX-DE-FONDS

TEL +41 (0) 32 924 28 88
FAX +41 (0) 32 924 28 82

GARANTIA (SALVO ESPAÑA)

Su reloj JAUQUET DROZ® está garantizado por Montres Jaquet Droz SA durante un periodo de veinticuatro (24) meses desde la fecha de compra en los términos y condiciones de esta garantía. La garantía internacional JAUQUET DROZ cubre los defectos de material y de fabricación existentes en el momento de la entrega del reloj JAUQUET DROZ adquirido ("defectos"). La garantía sólo entrará en vigor si el certificado de garantía se encuentra fechado, correcta y completamente cumplimentado y sellado por un concesionario oficial* JAUQUET DROZ ("certificado de garantía válido").

Durante el periodo de vigencia de la garantía, y previa presentación del certificado de garantía válido, Ud. tendrá derecho a la reparación totalmente gratuita de cualquier defecto.

En el caso de que tal reparación sea inadecuada para devolver las normales condiciones de uso a su reloj JAUQUET DROZ, Montres Jaquet Droz SA garantiza su sustitución por un reloj JAUQUET DROZ de iguales o similares características. La garantía del reloj sustituyente caduca a los veinticuatro (24) meses de la fecha de adquisición del reloj sustituido.

Esta garantía del fabricante no incluye:

- desgaste normal y envejecimiento (por ejemplo, cristal arañado; alteración del color y/o del material en las correas y cadenas no metálicas, tales como piel, tela, caucho);

- cualquier daño debido a los campos magnéticos, cambios bruscos de temperatura y contactos directos con productos químicos;
- cualquier daño en cualquier pieza del reloj derivado del uso anormal/abusivo, falta de cuidado, negligencia, accidentes (golpes, mellas, aplastamiento, cristales rotos, etc.), uso incorrecto del reloj y falta de observancia de las indicaciones de uso facilitadas por Montres Jaquet Droz SA;
- daños indirectos o consecuenciales de cualquier tipo derivados de, por ejemplo, el uso, el no funcionamiento, los defectos o la inexactitud del reloj JAUQUET DROZ;
- el reloj JAUQUET DROZ manipulado por personal no autorizado (por ejemplo para servicios y reparaciones), o que haya sufrido alteraciones en sus condiciones originales fuera del control de Montres Jaquet Droz SA.

Queda excluida cualquier otra reclamación contra Montres Jaquet Droz SA, por ejemplo por daños adicional a la garantía de defectos aquí descrita, a excepción de los derechos que el comprador pueda ostentar frente al fabricante con arreglo a la legislación nacional aplicable.

La presente garantía del fabricante:

- es independiente de la garantía que pueda ser otorgada por el vendedor, respecto de la cual éste será el único responsable;

- no afecta a los derechos del comprador contra el vendedor ni cualesquiera derechos que el comprador pueda ostentar frente al vendedor con arreglo a la legislación nacional aplicable.

El servicio postventa de Montres Jaquet Droz SA asegura el perfecto mantenimiento de su reloj JAUQUET DROZ. Si su reloj JAUQUET DROZ necesita atención, confíe en un concesionario oficial JAUQUET DROZ o en uno de los Centros Oficiales de Servicio JAUQUET DROZ que figuran en la lista anexa: ellos pueden garantizar que recibirá una atención conforme con las exigencias de Montres Jaquet Droz SA.

*Concesionario especialista JAUQUET DROZ en los países de la UE

JAUQUET DROZ® es una Marca Registrada

MONTRES JAUQUET DROZ SA ✱
ALLEE DU TOURBILLON 2 ✱
CH-2300 LA CHAUX-DE-FONDS

TEL +41 (0) 32 924 28 88
FAX +41 (0) 32 924 28 82

GARANTIA (LIMITADA PARA ESPAÑA)

Su reloj JAUQUET DROZ® está garantizado por Montres Jaquet Droz SA durante un periodo de veinticuatro (24) meses desde la fecha de compra en los términos y condiciones de esta garantía. La garantía internacional JAUQUET DROZ cubre los defectos de material y de fabricación existentes en el momento de la entrega del reloj JAUQUET DROZ adquirido ("defectos").

La garantía sólo entrará en vigor si el certificado de garantía se encuentra fechado, correcta y completamente cumplimentado y sellado por un concesionario oficial* JAUQUET DROZ ("certificado de garantía válido").

Durante el periodo de vigencia de la garantía, y previa presentación del certificado de garantía válido, Ud. tendrá derecho a la reparación totalmente gratuita de cualquier defecto. En el caso de que tal reparación sea inadecuada para devolver las normales condiciones de uso a su reloj JAUQUET DROZ, Ud. podrá optar entre la sustitución de su reloj JAUQUET DROZ por otro de iguales o similares características o la devolución del precio pagado. La garantía del reloj sustituyente caduca a los veinticuatro (24) meses de la fecha de adquisición del reloj sustituido.

Esta garantía del fabricante no incluye:

- desgaste normal y envejecimiento (por ejemplo, cristal arañado; alteración del color y/o del material en las correas y cadenas no metálicas, tales como piel, tela, caucho);
- cualquier daño debido a los campos magnéticos, cambios bruscos de temperatura y contactos directos con productos químicos;
- cualquier daño en cualquier pieza del reloj derivado del uso anormal/abusivo, falta de cuidado, negligencia, accidentes (golpes, mellas, aplastamiento, cristales rotos, etc.), uso incorrecto del reloj y falta de observancia de las indicaciones de uso facilitadas por Montres Jaquet Droz SA;
- los defectos causados por contacto con ácidos corrosivos u otros productos;
- el reloj JAUQUET DROZ manipulado por personal no autorizado (por ejemplo para servicios y reparaciones), o que haya sufrido alteraciones en sus condiciones originales fuera del control de Montres Jaquet Droz SA.

Queda excluida cualquier otra reclamación contra Montres Jaquet Droz SA. adicional a la garantía de defectos aquí descrita, a excepción de los derechos que el comprador pueda ostentar frente al fabricante con arreglo a la legislación nacional aplicable.

La presente garantía del fabricante:

- es independiente de la garantía que pueda ser otorgada por el vendedor, respecto de la cual éste será el único responsable;
- no afecta a los derechos del comprador contra el vendedor ni cualesquiera derechos que el comprador pueda ostentar frente al vendedor con arreglo a la legislación nacional aplicable.

El servicio postventa Montres Jaquet Droz SA asegura el perfecto mantenimiento de su reloj JAUQUET DROZ. Si su reloj JAUQUET DROZ necesita atención, confíe en un concesionario oficial JAUQUET DROZ o en uno de los Centros Oficiales de Servicio JAUQUET DROZ que figuran en la lista anexa: solo ellos pueden garantizar que recibirá una atención conforme con las exigencias de Montres Jaquet Droz SA.

*Concesionario especialista JAUQUET DROZ en los países de la UE

JAUQUET DROZ® es una Marca Registrada

MONTRES JAUQUET DROZ SA ✱
ALLEE DU TOURBILLON 2 ✱
CH-2300 LA CHAUX-DE-FONDS

TEL +41 (0) 32 924 28 88
FAX +41 (0) 32 924 28 82

GARANTIA

O seu relógio JAUQUET DROZ® possui uma garantia da Montres Jaquet Droz SA por um período de vinte e quatro (24) meses contados a partir da data de aquisição, de acordo com os termos e condições desta garantia. A garantia internacional JAUQUET DROZ cobre defeitos de fabrico e relativos aos materiais, existentes no momento da entrega do relógio JAUQUET DROZ adquirido ("defeitos"). A garantia só entra em vigor se o certificado de garantia for datado, preenchido correctamente e na íntegra e carimbado por um representante oficial* da JAUQUET DROZ ("certificado de garantia válido").

Durante o período da garantia e pela apresentação do certificado de garantia válido, terá direito à reparação do seu relógio sem quaisquer encargos. No caso das reparações serem insuficientes para repor as normais condições de funcionamento do seu relógio JAUQUET DROZ, a Montres Jaquet Droz SA garante a sua substituição por um relógio JAUQUET DROZ de características idênticas ou semelhantes. A garantia relativa ao relógio de substituição termina decorridos vinte e quatro (24) meses sobre a data de aquisição do relógio substituído.

Esta garantia de fabricante não cobre :

- o desgaste e perecimento decorrentes de uma normal utilização (por exemplo, vidro riscado; alteração da cor e/ou material de correntes e braceletes não metálicas, tais como pele, tecido, borracha);

- qualquer dano provocado por campos magnéticos, choques térmicos e contato direto com químicos;
- qualquer dano em qualquer parte do relógio resultante de uso abusivo/anormal, falta de cuidado, negligência, acidentes (pancadas, mossas, esmagamento, vidro partido, etc.), uso incorrecto do relógio e não observância das instruções de uso fornecidas pela Montres Jaquet Droz SA;
- danos indirectos ou consequenciais de qualquer tipo resultantes, por exemplo, do uso, não funcionamento, defeitos ou inexactidão do relógio JAUQUET DROZ;
- relógio JAUQUET DROZ manipulado por pessoas não autorizadas (por exemplo, para serviços ou reparações) ou cujas características iniciais tenham sido modificadas de forma alheia à Montres Jaquet Droz SA.

Qualquer outra reclamação contra a Montres Jaquet Droz SA, por exemplo por danos que não constem da garantia acima descrita, é expressamente excluída, com excepção dos direitos do comprador relativamente ao fabricante decorrentes de normas legais imperativas.

A garantia de fabricante acima descrita:

- é independente de qualquer garantia que possa ser atribuída pelo vendedor; pela qual ele é inteiramente responsável;
- não afecta os direitos do comprador relativamente ao vendedor, nem quaisquer outros direitos do comprador relativamente ao vendedor decorrentes de normas legais imperativas.

O serviço de assistência a clientes da Montres Jaquet Droz SA assegura a perfeita manutenção do seu relógio JAUQUET DROZ. Se o seu relógio necessitar de assistência recorra a um representante oficial da JAUQUET DROZ ou a um Centro de Serviço autorizado constante da lista anexa: eles podem garantir um serviço de acordo com os padrões da Montres Jaquet Droz SA.

* JAUQUET DROZ Representante Especializado em Países da UE

JAUQUET DROZ® é uma marca registada

MONTRES JAUQUET DROZ SA ✱
ALLEE DU TOURBILLON 2 ✱
CH-2300 LA CHAUX-DE-FONDS

TEL +41 (0) 32 924 28 88
FAX +41 (0) 32 924 28 82

ГАРАНТИЯ

Ваши часы JAUQUET DROZ® имеют гарантию Montres Jaquet Droz SA сроком на двадцать четыре (24) месяца со дня покупки в соответствии с условиями настоящего сертификата. Международная гарантия JAUQUET DROZ распространяется на недостатки материала и производственные дефекты, существующие на день доставки приобретенных часов JAUQUET DROZ (дефекты). Гарантия вступает в силу только в случае, если гарантийный талон заполнен полностью и правильно, имеет дату продажи и печать официального дилера JAUQUET DROZ* (действительный гарантийный талон).

В течение гарантийного срока и при наличии гарантийного талона Вы имеете право на бесплатное устранение дефектов. В случае, если ремонт Ваших часов JAUQUET DROZ технически невозможен, то Montres Jaquet Droz SA гарантирует их замену на часы JAUQUET DROZ с идентичными или сходными характеристиками. Гарантия при замене часов заканчивается через двадцать четыре (24) месяца со дня покупки подлежащих замене часов.

Гарантия производителя не распространяется на:

- естественный износ, разрыв, старение (например, царапины на стекле; изменение цвета и/или свойств материала неметаллических ремешков и цепочек, таких как кожа, ткань, каучук);

- любые повреждения в результате воздействия магнитных полей, резких перепадов температуры и прямого контакта часов с химическими веществами;
- любые повреждения любых деталей часов в результате ненадлежащего использования, недостаточный уход, небрежность, случайность (удары, вмятины, раздавливание, разбитое стекло и т.п.), неправильное использование часов и несоблюдение инструкций по эксплуатации, предусмотренных Montres Jaquet Droz SA;
- любые повреждения косвенного характера или повреждения, возникшие в результате, например, использования, нефункционирования, дефектов или неточности часов JAUQUET DROZ;
- часы JAUQUET DROZ, с которыми производились манипуляции неуполномоченными лицами (например, обслуживание или ремонт) или у которых были изменены их первоначальные свойства без участия Montres Jaquet Droz SA.

Все дальнейшие требования в отношении Montres Jaquet Droz SA, например, в связи с повреждениями по неуказанным выше причинам, абсолютно исключены, если только они не касаются обязательных, установленных законом прав, которые может иметь потребитель по отношению к производителю.

Выше указанная гарантия производителя:

- не зависит от иной гарантии, которая может быть предусмотрена продавцом и за которую он несет единоличную ответственность;
- не касается прав потребителя по отношению к продавцу или иных обязательных, установленных законом прав, которые может иметь потребитель по отношению к продавцу.

Сервисная служба Montres Jaquet Droz SA гарантирует превосходное сервисное обслуживание Ваших часов JAUQUET DROZ. Если Ваши часы требуют внимания, обращайтесь к официальному дилеру JAUQUET DROZ или в авторизованный Сервисный Центр JAUQUET DROZ, которые указаны в списке-приложении: они гарантируют обслуживание в соответствии со стандартами Montres Jaquet Droz SA.

*Официальный дилер JAUQUET DROZ в странах ЕС.

JAUQUET DROZ® является зарегистрированной торговой маркой.

MONTRES JAUQUET DROZ SA *

**ALLEE DU TOURBILLON 2
CH-2300 LA CHAUX-DE-FONDS** *

**TEL +41 (0) 32 924 28 88
FAX +41 (0) 32 924 28 82**

GARANTİ BELGESİ (ABD HARİCİNDE)

JAQUET DROZ® saatiniz Montres Jaquet Droz SA* tarafından, bu garanti şart ve koşulları altında satın alındığı tarihten itibaren yirmi dört (24) ay süreyle garanti edilir. Uluslararası JAQUET DROZ garanti belgesi satın alınan JAQUET DROZ saatinin teslim tarihindeki mevcut malzeme ve imalat hatalarını kapsamaktadır ("kusurlar"). Garanti, eğer garanti belgesine tarih atılmış ve belge tamamen ve doğru olarak tamamlanmışsa ve sadece resmi JAQUET DROZ bayi (geçerli garanti onay belgesi) tarafından mühürlenmiş ise yürürlüğe girer.

Garanti kapsamı süresince geçerli garanti onay belgesi sunularak arıza onarımını belsiz elde etme hakkınız olacaktır. JAQUET DROZ saatinizin yeniden normal kullanım koşullarını kazanmasının mümkün olmadığı durumda, Montres Jaquet Droz SA, aynı ya da benzer özelliklerde bir JAQUET DROZ saat ile değiştirileceğini garanti eder. Saatin yenisiyle değiştirilme garantisi, değiştirilen saatin satın alınma tarihinden itibaren yirmi dört (24) ay sonra sona erer.

Üretici garantisi aşağıda yazılı olanları kapsamaz:

- normal yıpranma, aşınma ve eskime durumu (örneğin; kristalin çizilmesi, renk değişimi ve/veya deri, tekstil, lastik gibi metalik olmayan kayışlar ve zincirler);

- manyetik alanlar, termal şoklar, kimyasal maddelerle doğrudan temastan dolayı satının zarara uğraması;

- bakımsızlık, ihmal ve kazalar, anormal ve kötü kullanımdan sonuçlanan saatin herhangi bir parçasında meydana gelen hasarlar (çarpma, ezilme, kırılma, kırık kristal, vs). Saatin yanlış kullanımı ve Montres Jaquet Droz SA tarafından temin edilen kullanım kılavuzuna riayet edilmemesi;

- JAQUET DROZ saatin yetkili olmayan kişiler tarafından elden geçirilmesi (örneğin, servisler ya da onarımlar nedeniyle) veya Montres Jaquet Droz SA'nın kontrolü dışında saatin orijinal durumunda değişiklik yapılması.

Yukarıda tanımlanan garantiye ilaveten, satın alan kişinin üreticinin karşısında sahip olduğu yasal haklar haricinde zarar ziyan nedeniyle Montres Jaquet Droz SA'ya karşı bir başka hak iddiasında bulunulması kesinlikle garanti kapsamında değildir.

Üreticinin yukarıda söz edilen garantisini:

- yegane sorumluluğu taşıması nedeniyle satıcı tarafından temin edilen herhangi bir garantiden bağımsızdır;

- satın alanın satıcıya karşı ne başka yasal hakları ne de satıcıya karşı satın alanın haklarını etkilemez.

Montres Jaquet Droz SA'nın müşteri hizmetleri JAQUET DROZ marka saatinizin eksiksiz bakımını temin eder. Eğer, saatinizle ilgilenilmesi gerekiyorsa, resmi bir JAQUET DROZ bayiine ya da ekli listede ifade edildiği gibi yetkili bir JAQUET DROZ SERVİS MERKEZİNE itimat ediniz. Bayii, Montres Jaquet Droz SA'nın standartlarına uygun olarak hizmetini garanti altına almaktadır.

*Avrupa Birliği Ülkelerindeki JAQUET DROZ Uzman Bayi

JAQUET DROZ® tescilli bir ticari markadır.

MONTRES JAQUET DROZ SA
ALLEE DU TOURBILLON 2
CH-2300 LA CHAUX-DE-FONDS

TEL +41 (0) 32 924 28 88
FAX +41 (0) 32 924 28 82



保証書

お客様のJAUQUET DROZ®時計については、お買い上げの日から24ヶ月間は、本保証書に規定する条件により、Montres Jaquet Droz SAが保証いたします。この国際JAUQUET DROZ保証は、お買い上げになったJAUQUET DROZの時計がお客様に引き渡された当時すでに存在していた材料上及び製造上の欠陥（以下単に「欠陥」という場合はかかる意味での欠陥をいいます）を対象とします。この保証はJAUQUET DROZの正規特約店*が、本保証書に、日付その他の事項を漏れることなく正確に記入したうえ捺印をした場合に、はじめて有効となります（以下かかる条件を満たした保証書を「有効な保証書」といいます）。

お客様は、保証期間中は有効な保証書を提示することにより、全ての欠陥について無料で修理を受けることができます。お客様のJAUQUET DROZの時計を正常に使用できる状態に修理するのが適当でない場合は、Montres Jaquet Droz SAが、同一ないし同種のJAUQUET DROZ時計との交換を保証いたします。交換後の時計に対する保証は、交換前の時計のお買い上げの日から24ヶ月間とします。

製造者の保証は以下の場合にはカバーいたしません。

- 通常使用による磨耗や**劣化**（例 クリスタル部分の引っ掻き傷。革、織物、ゴムなどの非金属性ストラップ及びチェーンの変色・変質。メッキ部分の剥がれ）。
- 磁気による不具合、急激な気温変化や化学薬品による損傷。
- 異常な使用、乱用、不注意、過失、事故（打撃、陥没、衝突、ガラス破損等）、間違った使い方、Montres Jaquet Droz SAが指示した使用

方法を守らなかったことに起因する時計の損傷。

- JAUQUET DROZの時計の使用、機能不全、欠陥、不正確性などから派生するあらゆる間接的・派生的損害。
- Montres Jaquet Droz SAの管理が及ばないところで時計の基の状態に変更を加えている場合。

Montres Jaquet Droz SAに対するその他の請求、例えば上記の保証に加えて損害賠償等の請求をなされましても、お買い上げ主が製造者に対して強行法規上の権利を有している場合を除いて、それらの請求は保証の対象外となります。

上記の製造者保証は、販売店が行う保証とは別個独立の保証であり、販売店の保証については、販売店が一切の責任を負うこととなります。上記の製造者保証は、販売店に対するお買い上げ主としての権利またはその他お買い上げ主が販売店に対して有するあらゆる強行法規上の権利に影響を及ぼすものではありません。

お客様のJAUQUET DROZの時計のメンテナンスにつきましては、Montres Jaquet Droz SAのカスタマーサービスが完璧に行います。万が一お客様の時計に問題が生じた場合は、同封したリストに記載されている、正規JAUQUET DROZ特約店又はJAUQUET DROZ指定サービスセンターにご相談いただければ、Montres Jaquet Droz SAの基準にしたがったサービスをお約束いたします。

*JAUQUET DROZ EU諸国における専門特約店

JAUQUET DROZ®は登録商標です。

MONTRES JAUQUET DROZ SA

ALLEE DU TOURBILLON 2
CH-2300 LA CHAUX-DE-FONDS

TEL +41 (0) 32 924 28 88
FAX +41 (0) 32 924 28 82



保质条款

Montres Jaquet Droz SA按照此保质条款，为您的JAUQUET DROZ®表提供二十四个月的保质服务，保质期自购买当日起计算。JAUQUET DROZ表的全球保质服务涵盖顾客所购买的JAUQUET DROZ表交付时所存在的材料和制造上的瑕疵（瑕疵）。只有JAUQUET DROZ表的特约经销商完整准确地填写保质卡，并注明购买日期和盖章后（有效的保质卡），本保质服务方可生效。

保质期内，凭有效的保质卡您有权要求通过修理的方式免费排除任何瑕疵。如果修理不足以恢复您购买的JAUQUET DROZ表的正常的使用状态，Montres Jaquet Droz SA保证为您更换一款相同或类似的JAUQUET DROZ表。更换后的手表的保质服务自被更换（被收回）手表购买之日起二十四个月后终止。

制造者的保质服务不涵盖：

- 正常的磨损和老化（例如：表面的刮损；颜色的改变和/或非金属材料的（如皮质、纤维质和橡胶质）表带或表链的改变；电镀的脱落）；
- 因磁场、热冲击及直接接触化学品而导致的任何损坏。
- 因非正常使用/滥用、粗心大意、过失、意外（撞击、敲击、挤压、表面破损及其它）、不正确使用、不遵守Montres Jaquet Droz SA提供的使用说明而造成的手表任何部件的任何损坏；
- 任何种类的间接损失，例如由于使用JAUQUET DROZ表或由于JAUQUET DROZ

表的瑕疵、不精确而造成的任何间接损失；

- 由任何未经授权的人士拆卸过的JAUQUET DROZ表（诸如：提供保养服务和维修）或在Montres Jaquet Droz SA控制之外被改变了原始状态的JAUQUET DROZ表。

在上述保质服务之外，Montres Jaquet Droz SA明示排除购买者任何其它针对它的请求权，例如在保质服务之外要求损害赔偿，但强制性法律规定赋予购买者针对制造者的权利除外。

上述制造者的保质服务：

- 独立于任何销售者可能提供的保证，对该类保证销售者应独自承担一切责任；
- 不影响购买者针对销售者所享有的权利或购买者根据强制性法律规定可能享有的针对销售者的权利。

Montres Jaquet Droz SA的特约服务中心保证为您的JAUQUET DROZ表提供完美的保养服务。如果您的JAUQUET DROZ表需要任何服务，请联系JAUQUET DROZ表的特约经销商或任何一家所附名单上列举的特约服务中心。它们能保证提供符合JAUQUET DROZ标准的服务。

JAUQUET DROZ®是注册商标

MONTRES JAUQUET DROZ SA
ALLEE DU TOURBILLON 2
CH-2300 LA CHAUX-DE-FONDS

TEL +41 (0) 32 924 28 88
FAX +41 (0) 32 924 28 82



保質條款

Montres Jaquet Droz SA 按照此保質條款，為您的 **JAQUET DROZ®** 表提供二十四個月的保質服務，保質期自購買當日起計。**JAQUET DROZ** 表的全球保質服務涵蓋顧客所購買的 **JAQUET DROZ** 表交付時所存在的材料和製造上的瑕疵（瑕疵）。只有 **JAQUET DROZ®** 表的特約經銷商完整準確地填妥保質卡，並注明購買日期和蓋章後（有效的保質卡），本保質服務方可生效。

保質期內，憑有效的保質卡您有權要求通過修理的方式免費排除任何瑕疵。如果修理不足以恢復您購買的 **JAQUET DROZ** 表的正常的使用狀態，**Montres Jaquet Droz SA** 保證為您更換一款相同或類似的 **JAQUET DROZ** 表。更換後的手錶的保質服務自被更換（被收回）手錶購買之日起二十四個月後終止。

製造者的保質服務不涵蓋：

- 正常的磨損和老化（例如：表面的刮損；顏色的改變和/或非金屬材料的（如皮質、纖維質和橡膠質）錶帶或錶鏈的改變；電鍍的脫落）；
- 因磁場、熱衝擊及直接接觸化學品而導致的任何損壞。
- 因非正常使用/濫用、粗心大意、過失、意外（撞擊、敲擊、擠壓、表面破損及其它）、不正確使用、不遵守 **Montres Jaquet Droz SA** 提供的使用說明而造成的手錶任何部件的任何損壞；
- 任何類型的間接損失，例如由於使用 **JAQUET DROZ** 表或由於 **JAQUET DROZ** 表的瑕疵、不精確而造成的任何間接損失；

- 由任何未經授權的人士拆動過的 **JAQUET DROZ** 表（諸如：提供保養服務和維修）或在 **Montres Jaquet Droz SA** 控制之外被改變了原始狀態的 **JAQUET DROZ** 表。

在上述保質服務之外，**Montres Jaquet Droz SA** 明示排除購買者任何其他針對它的請求權，例如在保質服務之外要求損害賠償，但強制性法律規定賦予購買者針對製造者的權利除外。

上述製造者的保質服務：

- 獨立於任何銷售者可能提供的保證，對該類保證銷售者應獨自承擔一切責任；
- 不影響購買者針對銷售者所享有的權利或購買者根據強制性法律規定可能享有的針對銷售者的權利。

Montres Jaquet Droz SA 的特約服務中心保證為您的 **JAQUET DROZ** 表提供完美的保養服務。如果您的 **JAQUET DROZ** 表需要任何服務，請聯繫 **JAQUET DROZ** 表的特約經銷商或任何一家所附名單上列舉的特約服務中心。它們能保證提供符合 **Montres Jaquet Droz SA** 標準的服務。

***JAQUET DROZ** 在歐盟地區的特約經銷商

JAQUET DROZ® 是註冊商標

MONTRES JAQUET DROZ SA
ALLEE DU TOURBILLON 2
CH-2300 LA CHAUX-DE-FONDS

TEL +41 (0) 32 924 28 88
FAX +41 (0) 32 924 28 82



الضمان

نؤكد بأن ساعتك ماركة ®JAQUET DROZ مكفولة من قبل Montres Jaquet Droz SA لمدة أربعة وعشرين (24) شهرا اعتبارا من تاريخ الشراء بمرعاة الشروط والأحكام الواردة في هذا الضمان. ويغطي ضمان Montres Jaquet Droz SA الساري في كافة أنحاء العالم، العيوب الموجودة في الموارك والمصنعية (العيوب) كما في تاريخ تسليمك لساعة JAQUET DROZ المشتراة من قبلكم ويسري مفعول الضمان فقط إذا كانت شهادة الضمان تحمل تاريخا وأن يكون التاريخ محررا بشكل كامل وصحيح ومختومة لموزع JAQUET DROZ الرسمي* (شهادة الضمان السارية).

يكون لك الحق طوال مدة الضمان، وبمجرد إبراز (شهادة الضمان السارية) بأن تحصل على إصلاح لأي من (العيوب) دون أن تتحمل أي تكلفة. وفي الحالة التي يكون فيها من غير المناسب إجراء الإصلاح لإعادة ساعتك JAQUET DROZ إلى حالتها الأصلية، ستضمن Montres Jaquet Droz SA لك تبديلها بساعة JAQUET DROZ مماثلة أو مشابهة في الخصائص، وتنتهي مدة الضمان للساعة البديلة بنهاية مدة الشهور الأربعة والعشرين (24) من تاريخ شراء الساعة المستبدلة.

نرجو ملاحظة أن ضمان الشركة الصانعة لا يشمل ما يلي:

* الاستهلاك العادي والتقادم (على سبيل المثال ظهور خدوش على مادة الكريستال أو تغير اللون و/أو مادة السوار والسلسلة غير المعدنية، مثل الجلد والقماش والمطاط).

* أية أضرار ناجمة عن الحقول المغناطيسية، وعن الصدمات الحرارية وعن الاحتكاك المباشر بالمواد الكيماوية.

* أي تلف لأي جزء من الساعة يكون ناتجا عن استخدام غير عادي/سيء، أو عدم عناية أو إهمال أو حوادث (ارتطام، ضغط، سحق، كسر للكريستال...الخ)، استخدام غير سليم للساعة وعدم مراعاة توجيهات الاستخدام الصحيح المقدمة من Montres Jaquet Droz SA.

* تلفيات غير مباشرة أو استيعابية من أي نوع، تكون ناتجة على سبيل المثال عن الاستخدام، التوقف عن العمل، العيوب، عدم دقة قراءة الساعة JAQUET DROZ.

* محاولة التدخل في عمل ساعة JAQUET DROZ من قبل أشخاص غير مرخص لهم بذلك (على سبيل المثال إجراء صيانة أو إصلاحات) أو إجراء تعديل على حالتها الأصلية يكون خارج سيطرة Montres Jaquet Droz SA.

تستبعد صراحة أية مطالبة عن أمور أبعد من ذلك قد تقدم ضد Montres Jaquet Droz SA مثل أضرار إضافية أكثر مما ورد وصفه أعلاه. باستثناء الحقوق القانونية الإجبارية التي يجوز أن تكون للمشتري ضد الجهة الصانعة.

يعتبر الضمان الصادر عن الجهة الصانعة والموضح أعلاه:

* مستقلا عن أي ضمان قد يقدمه البائع. وهو ما يتحمل البائع مسؤوليته منفردا.

* غير محجف بحقوق المشتري ضد البائع، ولا بأية حقوق قانونية أخرى يجوز أن تترتب للمشتري على عاتق البائع.

يتولى قسم خدمة العملاء لدى Montres Jaquet Droz SA مسؤولية التحقق من صيانة مثالية لساعتك JAQUET DROZ، ما عليك سوى الاعتماد على الوكيل الرسمي للساعة JAQUET DROZ أو مركز خدمة رسمي لساعة JAQUET DROZ عند الحاجة إلى أي إصلاح أو صيانة، حسب الأسماء التي تظهر في القائمة، حيث يمكن لهم ضمان تقديم الخدمة وفقا للمعايير المطبقة لدى JAQUET DROZ.

* JAQUET DROZ الموزع الرسمي في دول الاتحاد الأوروبي

JAQUET DROZ علامة تجارية مسجلة رسميا

* MONTRES JAQUET DROZ SA

* ALLEE DU TOURBILLON 2
CH-2300 LA CHAUX-DE-FONDS

TEL +41 (0) 32 924 28 88

FAX +41 (0) 32 924 28 82

A COMPANY OF THE  **SWATCH GROUP**

PRINTED IN SWITZERLAND – EDITION 2018